

MIKROVLNNÁ RÚRA

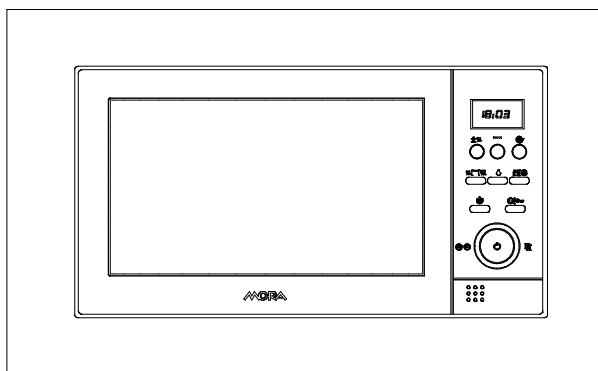

MODEL: MT09

Návod na obsluhu

Pred inštaláciou a prevádzkou rúry si, prosím, pozorne prečítajte tento návod na obsluhu.

Poznačte si do priestoru nižšie SÉRIOVÉ ČÍSLO nachádzajúce sa na typovom štítku rúry a uchovajte ho pre budúce použitie.

SÉRIOVÉ ČÍSLO

POKYNY, ABY STE SA VYHLI MOŽNÉMU VYSTAVENIU NADMERNEJ MIKROVLNNEJ ENERGII

1. Nepokúšajte sa prevádzkovať túto rúru s otvorenými dverami, pretože otvorenie dvier môže spôsobiť škodlivé vystavenie mikrovlnnej energii. Je dôležité, aby ste neporušili alebo nerozoberali bezpečnostné zámky.
2. Nevkladajte žiadne predmety medzi prednú časť rúry a dvierka, ani nedovoľte, aby sa na povrchu tesnení hromadilo znečistenie alebo zvyšky čistiaceho prostriedku.
3. Neprevádzkujte rúru, ak je poškodená. Je obzvlášť dôležité, aby dvierka rúry boli zatvorené správne a aby neboli poškodené
 - a. Dvierka (ohnutie),
 - b. Závesy dvier a západky (zlomené alebo stratené),
 - c. Tesnenia dvier a povrchy tesnení.
4. Rúru by nemal nastavovať alebo opravovať nikto, okrem riadne kvalifikovaného servisného personálu.

OBSAH

POKYNY, ABY STE SA VYHLI MOŽNÉMU VYSTAVENIU NADMERNEJ MIKROVLNNEJ ENERGII	1
TECHNICKÉ ÚDAJE*	2
SKÔR, NEŽ ZAVOLÁTE SERVIS	2
INŠTALÁCIA.....	2
POKYNY K UZEMNENIU.....	3
RUŠENIE RÁDIA	3
DÔLEŽITÉ BEZPEČNOSTNÉ POKYNY	4
ZÁSADY MIKROVLNNEHO VARENIA	5
RADY K RIADU	6
NÁZVY ČASTÍ.....	6
OVLÁDACÍ PANEL.....	7
AKO NASTAVIŤ OVLÁDAČE RÚRY	8
Nastavenie hodín	8
Mikrovlnné varenie	8
Gril.....	8
Kombinované varenie.....	8
Prednastavenie	9
Menu pre automatické varenie	9
Viacstupňové varenie	10
Automatické rozmrazovanie	10
Rýchle (Expresné) varenie	10
Nastavenie časovača	11
Detská zámka.....	11
Automatický pripomienkovač.....	11
Funkcia chladenia	11
ČISTENIE A ÚDRŽBA	12

TECHNICKÉ ÚDAJE*

Spotreba energie:	230V/50Hz, 1400W(Mikrovlny) 1000W(Gril)
Výstupný výkon:	900W
Prevádzková frekvencia:	2450MHz
Vonkajšie rozmery	324mm(V)×483mm(Š)×375mm(H)
Vnútorne rozmery rúry:	220mm(V)×340mm(Š)×320mm(H)
Kapacita rúry	23Litrov
Rovnomerné varenie:	Systém otočného taniera
Čistá váha:	pribl.14.1kg

SKÔR, NEŽ ZAVOLÁTE SERVIS

Ak rúra nefunguje:

1. Skontrolujte, aby ste sa uistili, či je rúra pevne pripojená. Ak nie, vyberte zástrčku zo zásuvky, počkajte 10 sekúnd a opäť ju pevne zasuňte.
2. Skontrolujte, či nie je vypálená poistka alebo nevypadol prerušovač obvodu. Ak fungujú správne, vyskúšajte zásuvku s iným spotrebičom.
3. Uistite sa, že ovládací panel je naprogramovaný správne a časovač je nastavený.
4. Uistite sa, že dvierka sú pevne uzatvorené zasunutím bezpečnostnej zámky dvierok. Inak nebude mikrovlnná energia prúdiť do rúry.

AK ŽIADNA Z VYŠŠIE UVEDENÝCH RÁD NEVYRIEŠI SITUÁCIU, POTOM SA SPOJTE S KVALIFIKOVANÝM TECHNIKOM. NEPOKÚŠAJTE SA NASTAVOVAŤ ALEBO OPRAVOVAŤ RÚRU SVOJPOMOCNE.

INŠTALÁCIA

1. Uistite sa, že všetky obalové materiály boli odstránené z vnútra dvier.
2. VAROVANIE: Skontrolujte rúru z hľadiska poškodení, ako sú porušené alebo ohnuté dvierka, poškodené plomby dvier a povrch tesnenia, zlomené alebo stratené závesy dvier a západky a zárezy vo vnútri rúry. Ak je rúra poškodená, neprevádzkujte ju a spojte sa s kvalifikovaným servisným personálom.
3. Túto mikrovlnnú rúru musíte umiestniť na plochý, pevný povrch, aby udržal jej hmotnosť a najťažšie jedlo, ktoré pravdepodobne budete variť v rúre.
4. Neumiestňujte rúru, kde sa tvorí teplo, vysoká vlhkosť, alebo v blízkosti horľavých látok a materiálov.

5. Pre správnu prevádzku musí mať rúra dostatočné vetranie. Nechajte 20 cm priestoru nad rúrou, 10 cm za rúrou a 5 cm po oboch stranách. Nezakrývajte alebo neblokujte žiadne otvory na spotrebiči. Neodstraňujte nožičky.
6. Nprevádzkujte rúru bez skleneného podnosu, otočného držiaka a hriadeľa na svojich miestach.
7. Uistite sa, že sieťový kábel je nepoškodený a nebude vedený pod rúrou alebo ponad žiadny horúci alebo ostrý povrch.
8. Zásuvka musí byť ľahko dostupná, aby ste mohli zástrčku ľahko odpojiť v stave núdze.
9. Nepoužívajte rúru vonku.

POKYNY K UZEMNENIU

Tento spotrebič musí byť uzemnený. Táto rúra je vybavená káblom, ktorý má uzemňovací vodič s uzemnenou zástrčkou. Musí byť zasunutá do zásuvky v stene, ktorá je správne nainštalovaná a uzemnená. V prípade skratu elektrickej siete, uzemnenie znižuje riziko úderu elektrickým prúdom, tým že má únikový vodič pre elektrický prúd. Odporúča sa osobitný okruh iba pre rúru. Použitie vysokého napätia je nebezpečné a môže spôsobiť požiar alebo inú haváriu, ktorá poškodí rúru.

VAROVANIE Nesprávne použitie uzemňovacej zástrčky môže spôsobiť riziko úderu elektrickým prúdom.

Poznámka

1. Ak máte akékoľvek otázky k uzemneniu alebo elektrickým pokynom, opýtajte sa kvalifikovaného elektrikára alebo servisného technika.
2. Ani výrobca, ani predajca nenesú zodpovednosť za poškodenie rúry, alebo zranenie osoby vyplývajúce z nedodržania postupov elektrického pripojenia.

Vodiče v tomto prívodnom kábli sú zafarbené podľa nasledujúceho kľúča:

Zelený a žltý = ZEM

Modrý = NULÁK

Hnedý = FÁZA

RUŠENIE RÁDIA

Prevádzka mikrovlnnej rúry môže spôsobiť rušenie vášho rádia, TV alebo podobného zariadenia.

Ak existuje rušenie, môžete ho znížiť alebo obmedziť podľa nasledujúcich opatrení:

1. Vyčistite dvierka a povrch tesnenia rúry.
2. Presmerujte prijímaciu anténu rádia alebo televízora.

3. Premiestnite mikrovlnnú rúru s ohľadom na receiver (prijímač).
4. Presuňte mikrovlnnú rúru preč od prijímača.
5. Zapojte mikrovlnnú rúru do inej zásuvky tak, aby mikrovlnná rúra a prijímač boli na iných elektrických okruhoch.

DÔLEŽITÉ BEZPEČNOSTNÉ POKYNY

Keď používate elektrický spotrebič, mali by ste dodržiavať základné bezpečnostné predpisy, vrátane nasledujúcich:

VAROVANIE: Na zníženie rizika popálenia, úderu elektrickým prúdom, požiaru, zranenia osôb alebo vystavenia nadmernej mikrovlnnej energii:

1. Prečítajte si všetky pokyny pred použitím spotrebiča.
2. Používajte tento spotrebič iba na účel, pre ktorý bol vyrobený, ako je popísané v tomto návode. Nepoužívajte v tomto spotrebiči chemické látky alebo výpary spôsobujúce koróziu. Tento druh rúry je špeciálne navrhnutý na ohrievanie, varenie alebo sušenie jedla. Nie je navrhnutý na priemyselné alebo laboratórne použitie.
3. Neprevádzkujte rúru, keď je prázdna.
4. Neprevádzkujte tento spotrebič, ak má poškodený kábel alebo zástrčku, ak nepracuje správne alebo ak bol poškodený alebo spadol. Ak je sieťový kábel poškodený, musí ho vymeniť výrobca alebo jeho servisný technik alebo podobne kvalifikovaná osoba, aby ste sa vyhli riziku.
5. Varovanie: Keď je spotrebič spustený v kombinovanom režime, deti by mali rúru používať iba pod dohľadom dospeléj osoby, kvôli vznikajúcim teplotám.
6. **VAROVANIE:** Deťom dovoľte rúru používať bez dozoru, iba boli primerane poučené, takže dieťa je schopné používať rúru bezpečne a chápe nebezpečenstvo nesprávneho použitia.
7. Na obmedzenie rizika požiaru vo vnútri rúry:
 - d. Keď ohrievate jedlo v umelej hmote alebo papierovej nádobe, kontrolujte rúru častejšie, kvôli možnosti vznietenia.
 - e. Odstráňte zakrútené zväzky papiera alebo umelohmotného vrečka pred vložením do rúry.
 - f. Ak si všimnete dym, vypnite alebo odpojte spotrebič a nechajte dverka zatvorené, aby sa udusili všetky plamene.
 - g. Nepoužívajte vnútro rúry na účely uskladnenia. Nenechávajte papierové výrobky, kuchynské náradie alebo jedlo vo vnútri rúry, keď sa nepoužíva.
8. **VAROVANIE:** Kvapalinu alebo iné jedlo nesmiete ohrievať v uzatvorených nádobách, pretože by mohli vybuchnúť.
9. Mikrovlnné ohrievanie nápojov môže spôsobiť k oneskorenému masívnemu vreniu, preto narábajte

s nádobou opatrne.

10. Nevypárajte jedlo v rúre. Horúci olej môže poškodiť časti rúry a náradie a dokonca spôsobiť popálenie kože.
11. Vajcia v škrupine a celé natvrdo uvarené vajcia by ste nemali ohrievať v mikrovlnnej rúre, pretože môžu vybuchnúť, aj po ukončení mikrovlnného ohrevu.
12. Prepichnete jedlo so silnou kožou ako zemiaky, celé dyne, jablká a gaštany pred varením.
13. Obsah kojeneckých fliaš a detských pohárov by ste mali premiešať alebo potriasť a mali by ste skontrolovať teplotu pred podávaním, aby ste sa vyhli popáleniu.
14. Kuchynské náradie sa môže zohriať teplom preneseným z ohriateho jedla. Na narábanie s náradím môžu byť potrebné rukavice.
15. Riad by ste mali skontrolovať, aby ste sa uistili, že je vhodný pre použitie v mikrovlnnej rúre.
16. **VAROVANIE:** Je nebezpečné pre kohokoľvek iného, ako školenú osobu vykonávať akýkoľvek servis alebo opravy, ktoré si vyžadujú odstránenie nejakého krytu, ktorý chráni pred vystavením mikrovlnnej energie.
17. Tento výrobok je ISM zariadenie skupiny 2 triedy B. Popis skupiny 2, ktorá obsahuje všetky ISM (Priemyselné, vedecké a medicínske) zariadenia, v ktorých sa úmyselne tvorí vysokofrekvenčná energia a / alebo používa vo forme elektromagnetického vyžarovania na opracovanie materiálu a zariadenia na elektroiskrivé obrábanie. Zariadenie triedy B je zariadenie vhodné na použitie v domácnostiach a v prevedeniach priamo napojených na nízkonapäťovú elektrickú sieť, ktorá zásobuje budovy využívané domácnosťami.
18. Tento spotrebič nie je určený na použitie osobami (vrátane detí) so zníženými telesnými, zmyslovými alebo duševnými schopnosťami, alebo nedostatkom skúseností a schopností, iba ak sú pod dohľadom alebo boli poučené ohľadom použitia spotrebiča osobou zodpovednou za ich bezpečnosť.
19. Deti by ste mali dohliadať, aby ste zabránili, aby sa hrali so spotrebičom.

ZÁSADY MIKROVLNNÉHO VARENIA

1. Usporiadajte jedlo starostlivo. Umiestnite najhrubšie časti smerom von z misky.
2. Kontrolujte dobu varenia. Varte kratšiu dobu a predĺžte, ak je to potrebné. Prevarené jedlo môže dymiť alebo sa vznietiť.
3. Prikryte jedlo počas varenia. Prikrytie zabraňuje striekaniu a pomáha jedlu uvariť sa rovnomerne.
4. Otočte jedlo raz počas mikrovlnného varenia na podporenie varenia takých jedál ako kurča a hamburgery. Veľké časti ako pečienky musíte otočiť najmenej raz.
5. Preusporiadajte jedlá ako sú karbonátky v polovici doby varenia zhora nadol alebo zo stredy ku kraju misky.

RADY K RIADU

1. Ideálny materiál na mikrovlnný riad je taký, ktorý prepúšťa mikrovlny, umožní energii prejsť cez nádobu a ohrievať jedlo.
2. Mikrovlny nepreniknú kovom, takže kovový riad alebo misky s kovovým zdobením by ste nemali použiť.
3. Nepoužívajte výrobky z recyklovaného papiera pri varení pomocou mikrovln, pretože môžu obsahovať malé kovové čiastočky, ktoré môžu spôsobiť iskrenie a / alebo požiar.
4. Odporúčajú sa okrúhle / oválne misky viac ako hranaté / podlhovasté, pretože jedlo v rohoch je náchylné na prevarenie.
5. Úzke pásy hliníkovej fólie môžete použiť, aby ste sa vyhli prehriatiu nezakrytých oblastí. Ale dávajte pozor, aby ste nepoužili príliš veľa hliníkovej fólie a udržujte vzdialenosť 2,54 cm medzi fóliou a stenami rúry.

Tento zoznam je základnou pomôckou, ktorá vám pomôže zvoliť správny riad.

RIAD	MIKROVLNÝ	GRIL	KOMBINÁCIA
Tepelne odolné sklo	Áno	Áno	Áno
Tepelne neodolné sklo	Nie	Nie	Nie
Tepelne odolná keramika	Áno	Áno	Áno
Umelohmotný riad bezpečný pre mikrovlny	Áno	Nie	Nie
Kuchynský papier	Áno	Nie	Nie
Kovový podnos	Nie	Áno	Nie
Kovový stojan	Nie	Áno	Nie
Hliníková fólia & nádoby z fólie	Nie	Áno	Nie



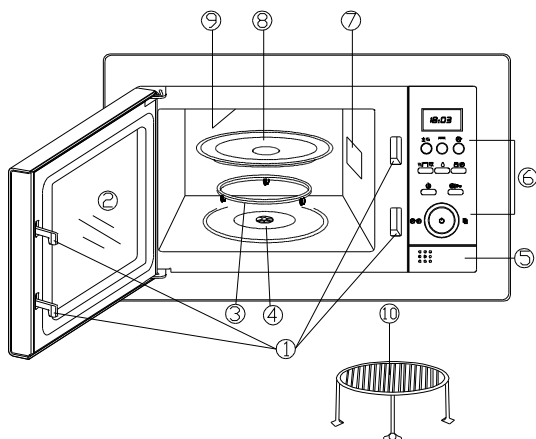





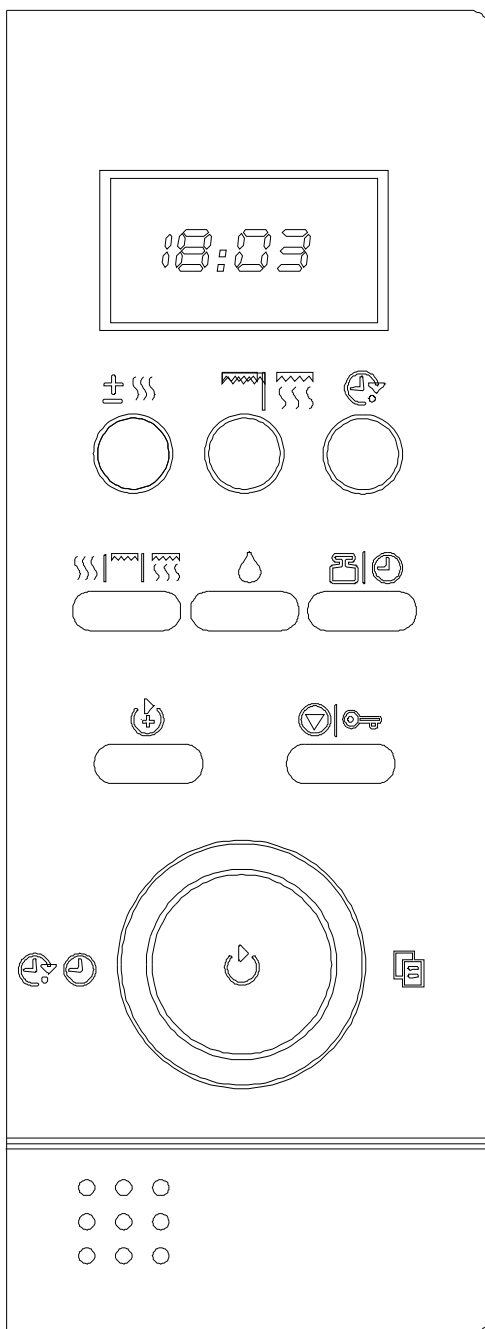





NÁZVY ČASTÍ



1. Bezpečnostné uzatváranie dvier
2. Okno rúry
3. Otočný držiak
4. Hriadeľ
5. Tlačidlo otvorenia dvierok
6. Ovládací panel
7. Odvetrávací otvor rúry
8. Sklenený podnos
9. Gril
10. Kovový rošt

OVĽADACÍ PANEL



- 
 - × Zobrazuje dobu varenia, výkon, indikátor funkcií a hodiny.
- 
 - × Dotknite sa tohto tlačidla toľkokrát, aby ste nastavili mikrovlnný varný výkon.
- 
 - × Stlačte toto tlačidlo na nastavenie varenia pomocou grilu alebo nastavenie kombinovaného programu varenia.
- 
 - × Dotknite sa tohto tlačidla na nastavenie hodín rúry.
- 
 - × Používa sa na nastavenie viacstupňového varenia.
- 
 - × Používa sa na rozmrazenie jedla podľa hmotnosti.
- 
 - × Po zvolení ponuky automatického varenia použite toto tlačidlo na zadanie hmotností alebo počtu porcií.
 - × Použite na nastavenie kuchynského časovača.
- 
 - × Použite toto tlačidlo na spustenie rúry neskôr.
- 
 - × Stlačte na zrušenie nastavenia alebo vynulovanie rúry pred nastavením programu varenia a na nastavenie detskej zámky.
-   
 - × Otáčajte ovládačom na nastavenie hodín a zadanie doby varenia.
 - × Otáčajte ovládačom   na voľbu menu automatického varenia.
 - × Dotykom spustíte program varenia.
 - × Jednoducho stlačte toľkokrát, aby ste nastavili dobu varenia a varíte ihneď na plný výkon.



AKO NASTAVIŤ OVLÁDAČE RÚRY









Vždy, keď stlačíte tlačidlo, zaznie pípnutie, aby vás upovedomilo o stlačení.

NASTAVENIE HODÍN



Rúra má 24-hodinový čas. Na kontrolu času



počas varenia, stlačte tlačidlo , potom sa na displeji zobrazia na 5 sekúnd hodiny.

NAPRÍKLAD: Predpokladajme, že chcete nastaviť hodiny rúry na 8:30.

1. Stlačte raz  .
2. Otočte ovládač   , aby ste nastavili 8
3. Stlačte tlačidlo  .
4. Otočte ovládač   , aby ste nastavili 30 min.
5. Na potvrdenie nastavenia stlačte  .

MIKROVLNNÉ VARENIE

Pre mikrovlnné varenie stlačte tlačidlo  , aby ste zvolili úroveň výkonu varenia a potom

pomocou    nastavte požadovanú dobu varenia. Najdlhšia doba varenia je 95 minút. Počas varenia môžete kontrolovať







úroveň výkonu stlačením tlačidla   .

Zvoľte úroveň výkonu stlačením

tlačidla   .

STLAČTE TLAČIDLO POWER	VÝKON VARENIA
raz	100%
dvakrát	80%
3 krát	60%
4 krát	40%
5 krát	20%
6 krát	0%

Napríklad, predpokladajme, že chcete variť 1 minútu pri 60% mikrovlnnom výkone.



1. Stlačte tlačidlo   3 krát.
2. Otočte    na 1:00.
3. Stlačte tlačidlo  .

GRIL

Najdlhší čas varenia je 95 minút. Varenie na grile je obzvlášť užitočné pre tenké plátky mäsa, steaky, kotlety, kebaby, klobásy z kusov kurčatá. Je tiež vhodné pre horúce sendviče a gratinované jedlá.

Napríklad, predpokladajme, že chcete

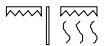
grilovať 12 minút.

1. Stlačte jedenkrát tlačidlo .
2. Otočte ovládač  na 12:00.
3. Stlačte tlačidlo .





KOMBINOVANÉ VARENIE

Najdlhšia doba varenia je 95 minút.

KOMBINÁCIA 1

30% doby pre mikrovlnné varenie, 70% grilovanie. Použite pre ryby, zemiaky a gratinovanie.

NAPRÍKLAD: Predpokladajme, že chcete nastaviť kombináciu 1 varenia na 25 min.

1. Stlačte tlačidlo .
2. Stlačte dvakrát tlačidlo .
3. Otočte ovládač , aby ste nastavili požadovanú dobu varenia.
4. Stlačte tlačidlo .

KOMBINÁCIA 2



55% mikrovlnné varenie, 45% grilovanie.

Použite na pudingové omelety, opekané zemiaky a hydinu.





NAPRÍKLAD: Predpokladajme, že chcete nastaviť kombináciu 2 varenia na 12 min.

MENU PRE AUTOMATICKÉ VARENIE

Pre nasledujúce jedlá alebo funkcie varenia nepotrebuje zadať varný výkon a dobu varenia. Stačí uviesť druh jedla, ktoré si želáte variť ako aj hmotnosť tohto jedla. Môžete tak urobiť otočením

ovládača  na voľbu kategórie jedla / funkcie, potom stlačte tlačidlo , aby ste uviedli počet porcií alebo približné hmotnosti jedla, ktoré sa práve chystáte variť. Rúra začne pracovať





po stlačení tlačidla .

1. Stlačte tlačidlo .
2. Stlačte trikrát tlačidlo .
3. Otočte ovládač , aby ste nastavili požadovanú dobu varenia.
4. Stlačte tlačidlo .



PREDNASTAVENIE

Táto funkcia umožňuje rúru spustiť neskôr

Kroky:



1. Nastavte program varenia.
2. Stlačte tlačidlo .
3. Otočte ovládač , aby ste nastavili hodiny.
4. Stlačte tlačidlo .
5. Otočte ovládač , aby ste nastavili minúty.
6. Stlačte .

POZNÁMKA:

1. Uistite sa, že jedlo je vložené do rúry vopred.
2. Rýchly štart a rozmrazovanie sa nedajú prednastaviť.
3. Môžete kontrolovať prednastavenú dobu stlačením tlačidla  a v priebehu 5 sekúnd stlačiť  na zrušenie prednastavenej funkcie. Ostatné funkcie sú nedostupné, ako náhle je nastavená táto funkcia.

Mali by ste jedlo otočiť počas varenia.

Napríklad: uvariť 450g pizze.

1. V režime čakania otočte jedenkrát ovládač   proti smeru hodinových ručičiek a potom ho otočte znovu, aby ste zvolili pizza, čo je položka 06 v ponuke automatického varenia (auto-menu).

2. Stlačte tlačidlo  na požadovanú hmotnosť.

3. Stlačte tlačidlo 

PONUKA AUTOMATICKÉHO VARENIA (AUTO MENU)		POZNÁMKA
01	Ohriatie nápoja (200ml/cup)	1. Pri položkách 09 a 10 sa rúra zastaví počas varenia, aby ste mohli jedlo otočiť pre lepší účinok varenia. 2. Výsledok automatického varenia závisí na faktoroch ako tvar a veľkosť jedla, vaše osobné preferencie ohľadom uvarenia určitých jedál a dokonca aj od toho, ako dobre sa vám podarí vložiť jedlo do rúry. Ak vás výsledok tak či tak úplne neuspokojí, prosím, upravte trochu podľa toho dobu varenia. 3. Pre popcorn existuje iba jedna možnosť.
02	Zelenina (g)	
03	Popcorn (99g)	
04	Cesto (g)	
05	Ohriatie (g)	
06	Pizza (g)	
07	Zemiaky (každých 230g)	
08	Obed (g)	
09	Pečená hovädzina (g)	
10	Pečená bravčovina (g)	

VIACSTUPŇOVÉ VARENIE

Vašu rúru môžete naprogramovať na 2 automatické postupy varenia.

Predpokladajme, že chcete nastaviť nasledujúci program varenia:

① Mikrovlnné varenie;

② Grilovanie;

Kroky:

1. Zadajte mikrovlnný výkon a úroveň výkonu programu varenia.
2. Stlačte Press 
3. Zadajte program grilovania.

4. Stlačte 

POZNÁMKA: Automatické

rozmrazovanie , automatické varenie

a rýchly  sa nedajú nastaviť pre



viacstupňové .

AUTOMATICKÉ ROZMRAZOVANIE

Rúru môžete použiť na rozmrazenie jedla podľa vami zadanej hmotnosti. Doba rozmrazovania a úroveň výkonu sa automaticky nastaví, ako náhle

naprogramujete hmotnosť.

NAPRÍKLAD: Predpokladajme, že chcete rozmraziť 600 g mäsa.

1. Stlačte jedenkrát tlačidlo  .
2. Stlačte ovládač  , aby ste zvolili hmotnosť jedla.

3. Stlačte tlačidlo  .

Poznámka: Rozsahy hmotnosti zmrazeného jedla sú 100 g až 1800 g. Nežadávajte hmotnosť presahujúcu tento rozsah.

Počas rozmrazovania sa systém pozastaví, aby upozornil užívateľa, aby

otočil jedlo a potom stlačil  na pokračovanie v rozmrazovaní.

RÝCHLE (EXPRESNÉ) VARENIE

Rúra bude pracovať na vysoký (HIGH) výkon (100% výstupného výkonu) pre program expresného varenia.



Stačí stlačiť tlačidlo  toľkokrát, aby ste nastavili dobu varenia, rúra začne pracovať ihneď na plný výkon. Najdlhšia doba, ktorú môžete nastaviť je 10 minút.

NASTAVENIE ČASOVAČA



Minútový časovač vám umožňuje nastaviť odpočítavanie času.

Napríklad, predpokladajme, že chcete

nastaviť časovač na 3 minúty.

1. Stlačte tlačidlo  .
2. Otočte ovládač  na 3:00.
3. Stlačte tlačidlo  .

POZNÁMKA: Počas odpočítavania môžete

stlačiť tlačidlo  na skontrolovanie času časovača, v rozsahu 5 sekúnd stlačte tlačidlo  na zrušenie funkcie časovača.

DETSKÁ ZÁMKA

Použite na zabránenie nekontrolovanej obsluhy rúry malými deťmi. Kontrolka CHILD LOCK sa ukáže na displeji a rúru nemôžete obsluhovať, kým je nastavená detská zámka CHILD LOCK.

Na nastavenie detskej zámky CHILD LOCK:

Stlačte a držte tlačidlo  3 sekundy, zaznie pípnutie rozsvieti sa kontrolka detskej zámky.

Na zrušenie detskej zámky CHILD LOCK:

Stlačte a držte tlačidlo  3 sekundy, kým nezhasne kontrolka detskej zámky na displeji.

AUTOMATICKÝ PRIPOMIENKOVAČ

Po uvarení zaznie pípnutie a na displeji sa objaví END (koniec). Stlačte ľubovoľné

tlačidlo alebo otvorte dverka rúry na vymazanie „END“ pred spustením inej funkcie varenia.

pracovať počas varenia; po varení bude ventilátor rúry tiež automaticky pracovať okolo 3 minút na ochladenie rúry na predĺženie životnosti rúry.

FUNKCIA CHLADENIA

Elektronický radiaci systém mikrovlnnej rúry obsahuje funkciu chladenia. Pokiaľ ide o akýkoľvek režim varenia, ventilátor rúry bude

ČISTENIE A ÚDRŽBA

1. Vypnite rúru a odpojte sieťovú zástrčku zo zásuvky pred čistením.
2. Udržujte vnútro rúry čisté. Keď sa postriekané jedlo alebo rozliate tekutiny prilepia na steny rúry, utrite ich vlhkou handričkou. Môžete použiť jemný čistiaci prostriedok, ak je rúra veľmi znečistená. Vyhnite sa použitiu sprejov alebo iných nešetrných čističov, pretože môžu zafarbiť, postriekať alebo zakaliť povrch dvierok.
3. Vonkajšie povrchy by ste mali čistiť navlhčenou tkaninou. Aby ste sa vyhli poškodeniu prevádzkových častí vo vnútri rúry, mali by ste zabrániť presiaknutiu vody do vetracích otvorov.
4. Utierajte dvierka a okno na oboch stranách, tesnenia dvier a zámky a príslušné časti často navlhčenou tkaninou na odstránenie akýchkoľvek striekancov. Nepoužívajte drsné čističe.
5. Nedovoľte, aby ovládací panel zvlhol. Čistite ho jemnou, navlhčenou tkaninou. Keď čistíte ovládací panel, nechajte dvierka rúry otvorené, aby ste zabránili náhodnému zapnutiu rúry.
6. Ak sa vo vnútri alebo okolo vonkajších častí dvierok rúry nahromadí para, utrite ju jemnou tkaninou. Toto môže nastať, keď mikrovlnnú rúru prevádzkujete pri vysokej vlhkosti. A to je normálne.
7. Niekedy je potrebné odstrániť sklenený tanier kvôli čisteniu. Umyte podnos v horúcej mydlovej vode alebo v umývačke riadu.
8. Otočný prstenec a dno rúry by ste mali pravidelne čistiť, aby ste sa vyhli nadmernému huku. Jednoducho utrite povrch dolnej časti rúry jemným čistiacim prostriedkom. Otočný prstenec môžete umývať v jemnej mydlovej vode alebo v umývačke riadu. Keď odstraňujete otočný prstenec z dna rúry kvôli čisteniu, uistite sa, že ste ho založili do správnej pozície.
9. Odstráňte zápachy z rúry kombináciou šálky vody s džúsom a kôrky jedného citrónu v hlbokéj miske vhodnej na mikrovlnný ohrev, ohrievajte 5 minút. Utrite úplne a osušte jemnou tkaninou.
10. Keď bude nutné vymeniť osvetlenie rúry, prosím konzultujte to s predajcom, aby ho vymenil.
11. Rúru by ste mali čistiť pravidelne a odstraňovať akékoľvek zvyšky jedla. Ak neudržíte rúru v čistom stave, mohlo by to viesť k poškodeniu povrchu, čo by mohlo nepriaznivo ovplyvniť životnosť spotrebiča a možno vyvolať nebezpečnú situáciu.
12. Prosím, nevyhadzujte spotrebič do domáceho odpadkového koša, mali by ste ho odovzdať príslušnému zbernému stredisku určenému miestnym úradom.